

# オーダーメイドプレス

既製プレスでは寸法が足りない！  
設計するには時間が足りない！

- 豊富な製作実績に裏付けられたFCCオーダーメイドプレスがあなたをお手伝いいたします。
- 必要事項を裏面用紙にご記入のうえ、お気軽にFAXください。

## C型プレス製作例

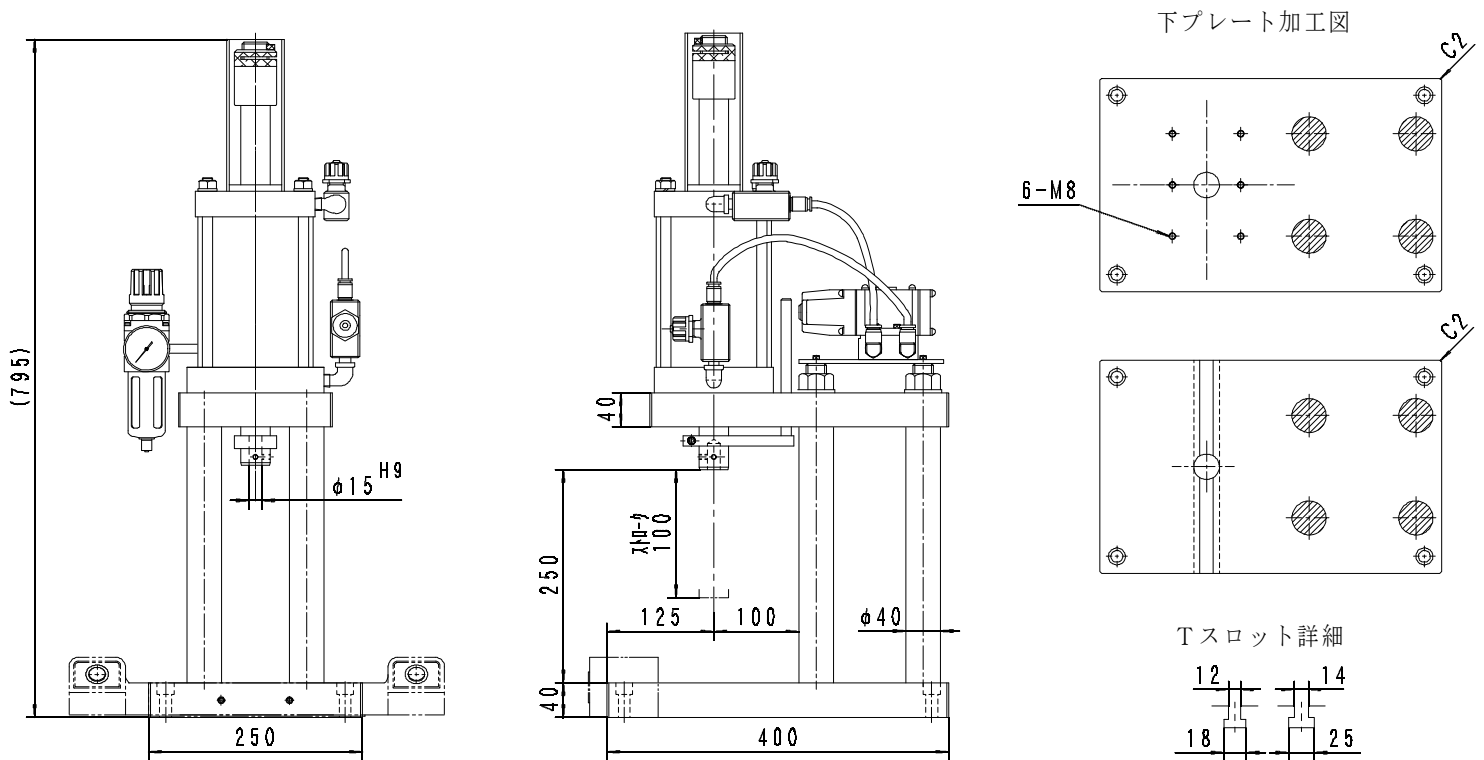

## 門型プレス製作例

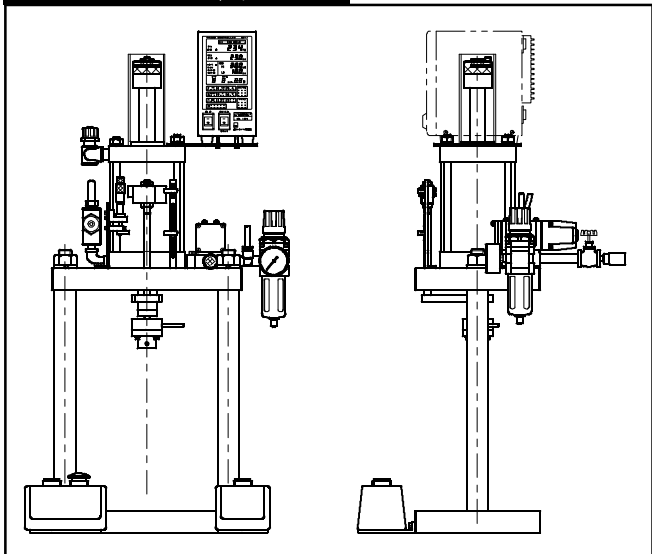

## 横置きプレス製作例

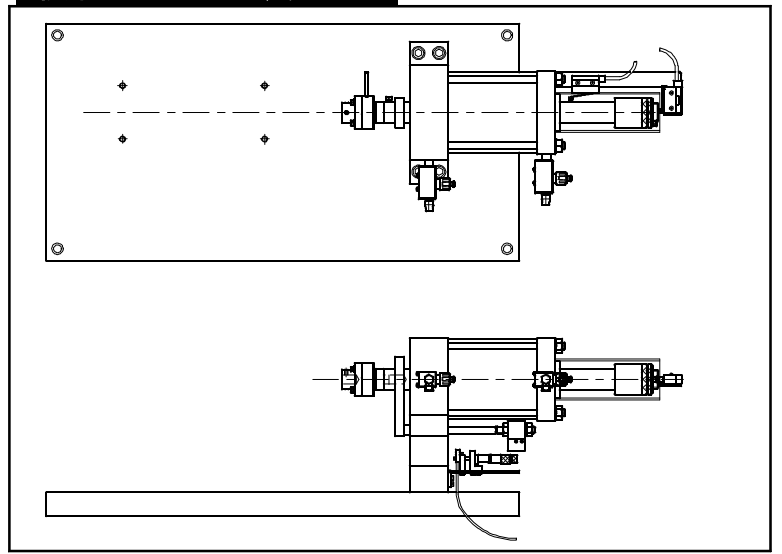

**富士コントロールズ株式会社**

〒102-0072 東京都千代田区飯田橋1-5-6

TEL:03-3265-5437 FAX:03-3265-5430

Webサイト：<https://www.fujicon.net>

E-mail：[sales@fujicon.net](mailto:sales@fujicon.net)

お問い合わせは FAX / E-mail どうぞ

FAX:03-3265-5430  
E-mail:sales@fujicon.net

貴社名: \_\_\_\_\_  
御住所: \_\_\_\_\_  
部署名: \_\_\_\_\_ 電話: (\_\_\_\_\_) \_\_\_\_\_  
御芳名: \_\_\_\_\_ FAX: (\_\_\_\_\_) \_\_\_\_\_

## 寸法指定シート (必要寸法を下図ご参考の上、□内にレ印を記入しご指示下さい)

コ ラ ム 形 状	<input type="checkbox"/> C型	<input type="checkbox"/> 門型	<input type="checkbox"/> その他: _____
プ レ ス 能 力 (エア供給圧力0.5MPa時)	<input type="checkbox"/> 1kN	<input type="checkbox"/> 2kN	<input type="checkbox"/> 5kN <input type="checkbox"/> 10kN <input type="checkbox"/> 指定: _____ kN
ス ト ロ ー ク	<input type="checkbox"/> 100mm (標準)	<input type="checkbox"/> 指定 A: _____ mm	
リ ー チ	<input type="checkbox"/> 100mm (標準)	<input type="checkbox"/> 指定 B: _____ mm	
オ ー プ ン ハ イ ト	<input type="checkbox"/> 250mm (標準)	<input type="checkbox"/> 指定 C: _____ mm	
電 磁 弁 電 圧	<input type="checkbox"/> AC100V (標準)	<input type="checkbox"/> DC24V	<input type="checkbox"/> 指定: _____ V
両 手 押 釦 S W	<input type="checkbox"/> 有	<input type="checkbox"/> 無	
下 プ レ ー ト 加 工	<input type="checkbox"/> タップ穴:数量 J= _____ ケ, サイズ K=M _____	<input type="checkbox"/> Tスロット a	<input type="checkbox"/> Tスロット b <input type="checkbox"/> 指定
その他の寸法指定	下プレート幅	<input type="checkbox"/> 無 <input type="checkbox"/> 有	D: _____ mm (標準 250mm)
	下プレート奥行き	<input type="checkbox"/> 無 <input type="checkbox"/> 有	E: _____ mm (標準 400mm)
	下プレート寸法	<input type="checkbox"/> 無 <input type="checkbox"/> 有	F: _____ mm (標準 125mm)
	下プレート抜き穴	<input type="checkbox"/> 無 <input type="checkbox"/> 有	G: $\phi$ _____ mm (標準 $\phi$ 40)
	支柱内寸法	<input type="checkbox"/> 無 <input type="checkbox"/> 有	H: _____ mm (門型のみ指定)
	その他の指定	<input type="checkbox"/> 無 <input type="checkbox"/> 有	_____

\*「下プレート加工」のご指定は下記参考図をあわせご送付下さい

C型コラムプレス参考図

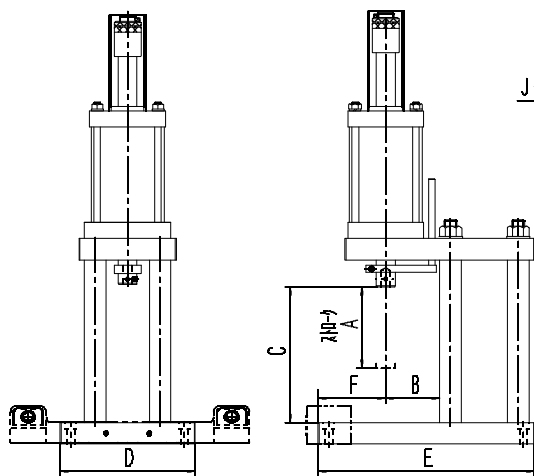

下プレート加工図

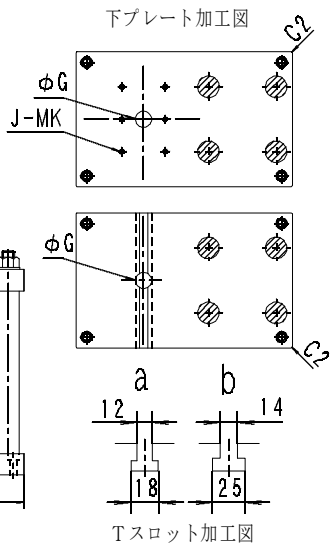

Tスロット加工図

門型コラムプレス参考図

